

高速運転試験用電車“クモハ591形” 「STORY Vol.5」 2022/08

大変お待たせいたしました。75周年記念製品・第2弾が完成しました。
短編成でも見ごたえのある製品に仕上がりました。
次の節目に向けさらなる模型作りに励んでいきます。
今後とも弊社製品をよろしくお願いいたします。

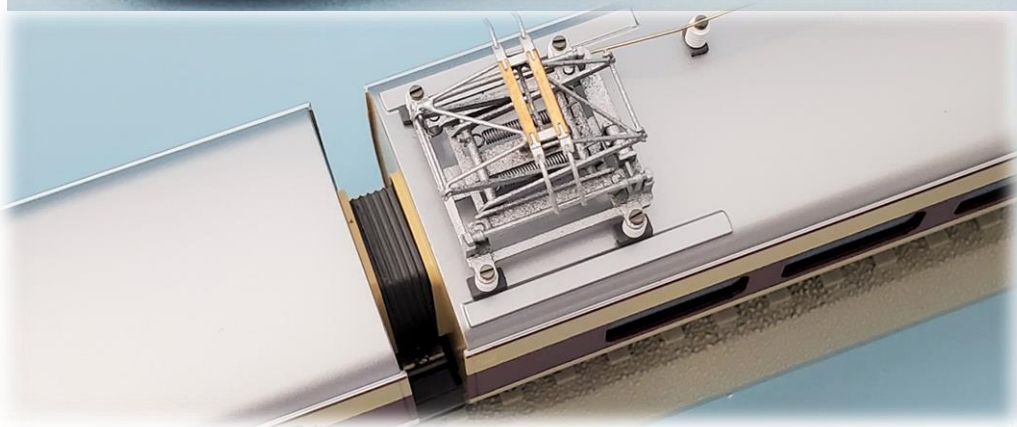

ヘッドライト・テールライト・ヘッドサイン(振子車)はLEDで点灯します





接続構造は①のピンに②のペロをかぶせます。その上に③接点板が付きます。



M2のパンタグラフは別パーツのパンタ台に「PT48 軽量型」を取付け再現しました。
幌はソフトメタル製で走行も可能です！

ロストワックス製台車 DT96 (WB26.0 mm)

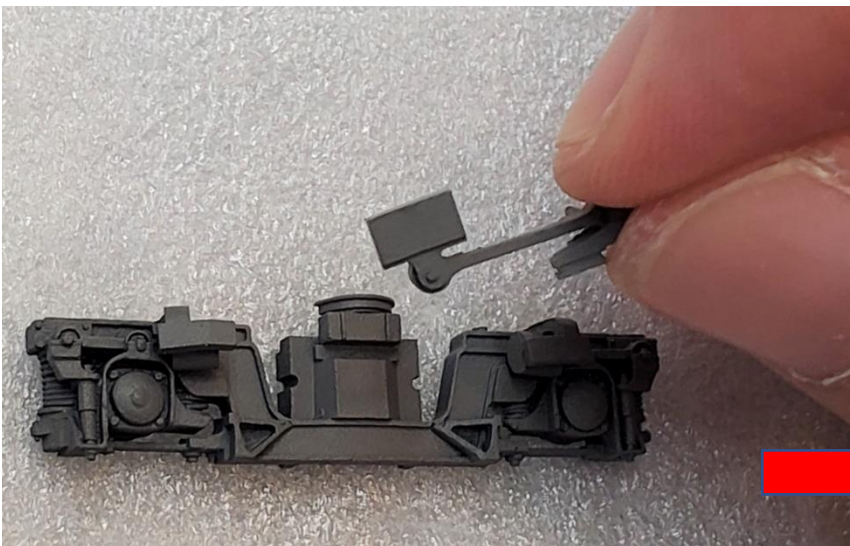

ロストワックス製台車 DT95 (WB26.0 mm)

部品点数は多くボルスターアンカーも丁寧に取付け、彫の深い見ごたえのある台車に仕上がりました。

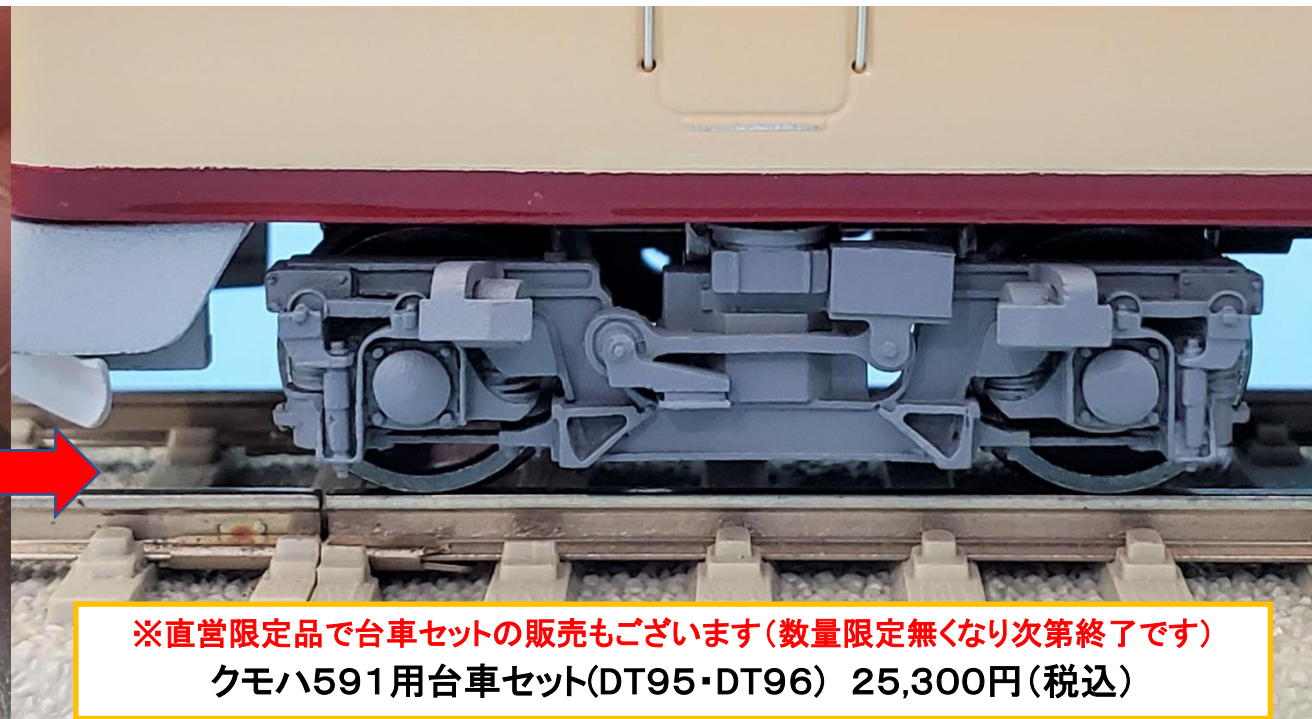

※直営限定品で台車セットの販売もございます(数量限定無くなり次第終了です)
クモハ591用台車セット(DT95・DT96) 25,300円(税込)

高速運転試験用電車“クモハ591形” 「STORY Vol.4」 2022/05

M2、Mc3の塗装でその特徴がハッキリと見えてきました。連結器胴受けも付いていよいよ組立へ！



Mc3



M2

高速運転試験用電車“クモハ591形” 「STORY Vol.3」 2022/05

Mc1塗装試作品が出来ました。特急色と屋根の銀色が映えます。この後、M2、Mc3と続きます。



高速運転試験用電車“クモハ591形” 「STORY Vol.2」 2022/04

異なる車体形状が魅力のクモハ591形！前面は「ロストワックス製」でその違いをご覧ください。

Mc1

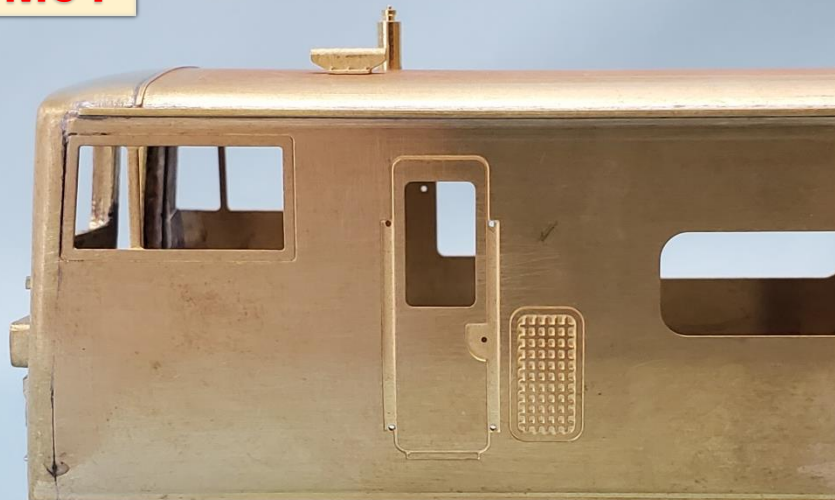

※画像は全て試作品です

M2



Mc3

実車は「先頭車が14m・中間車は10m」車体になります。
短い車体もその特徴を捉え「ハンダ付け」しました！



高速運転試験用電車“クモハ591形” 「STORY Vol.1」 2022/02

「75周年記念・第2弾」 記念品として価値ある「3車体4台車連接仕様」の製作が始まりました！

Mc1

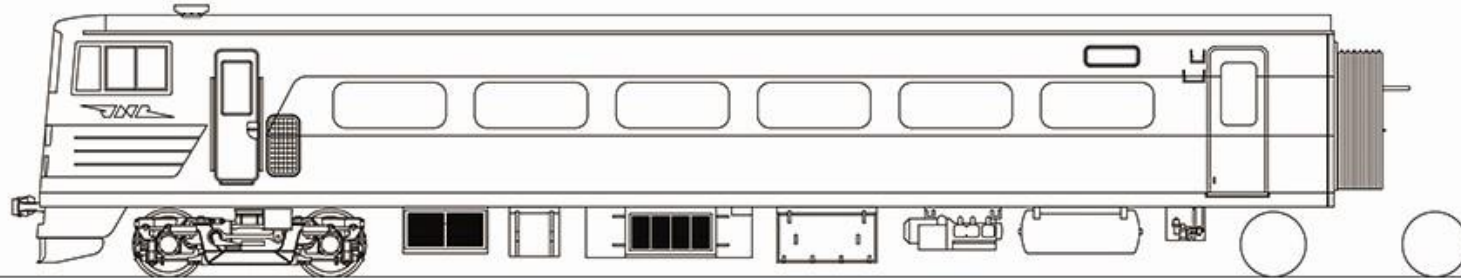
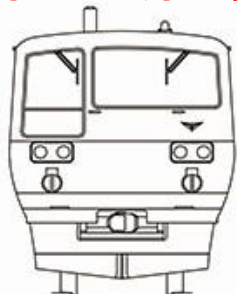

Mc1の前面はロスト製で作ります！
台車はロスト製 DT95(WB26.0 mm)
別パーツでボルスターアンカー付



<連接仕様の参考画像>

パンタグラフ観測ドームはソフトメタル製で再現

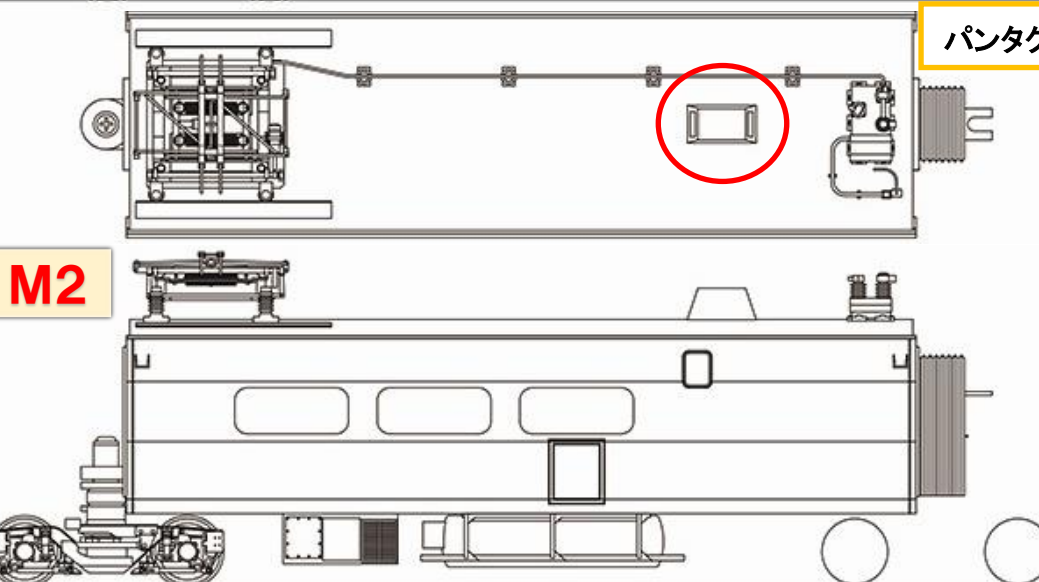

M2



幌はソフトメタル製！
走行時も取付け可能

江ノ電などで実績のある連接仕様 台車はロスト製 DT96(WB26.0 mm)

Mc3

パンタグラフ PT4805 形



Mc3の前面周りはロスト製部品で再現します！

- ①前面
- ②運転室後部ダクト
- ③連結器胴受け